

Manuel d'opérations SUPERSTAR E-6000 / F2 pour 1 1/2", 2" et 3" 230 VAC

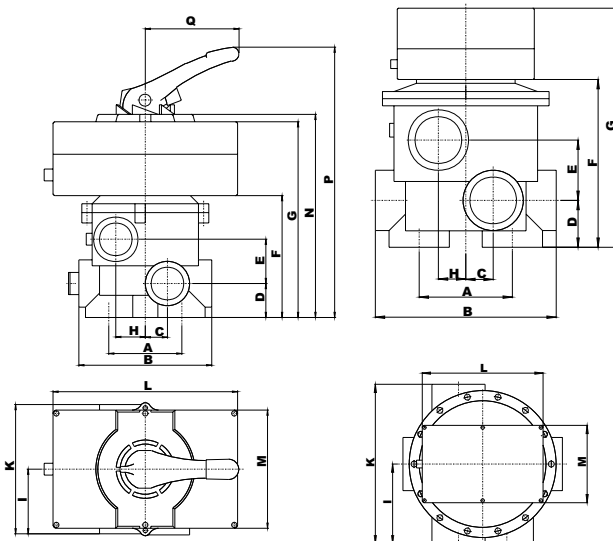
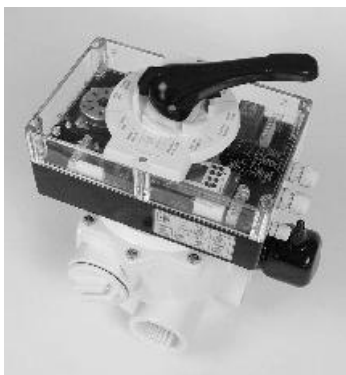

Sommaire :

Page

- 2 Avis de sécurité
- 3 Prescriptions générales Utilisation / Montage
- 4 Déroulement du cycle / Temps de circulation
- 5 Réglage d'interrupteur à pression et d'horloge numérique
Programmer le temps d'enclenchement de la recirculation
- 6 Programmer le temps de l'usinage de la pompe de
filtration / fonction
- 7 Régler la durée de recirculation, de rinçage et
Temps de retard
- 8 Raccordement électrique
- 9 Raccordement électrique / Schéma de connexions pour
connexion en série
- 10 Platine pour E-6000 F2 - 230V
- 11 Dessin d'explosion
- 12 Arrêt d'urgence manuel

	1 1/2"	2"	3"
	mm	mm	mm
A	99,0	110,0	170,0
B	182,0	228,0	330,0
C	32,0	38,0	50,0
D	47,0	60,0	85,5
E	60,0	81,0	110,0
F	164,0	210,0	306,0
G	270,0	312,0	436,0
H	38,0	34,0	50,0
I	87,5	115,0	165,0
K	175,0	230,0	330,0
L	250,0	250,0	250,0
M	160,0	160,0	160,0
N	280,0	322,0	-
P max.	378,0	420,0	-
Q max.	135,0	135,0	-

En cas de dommages résultant du non-respect des instructions de service ou des détériorations des pièces plombées, les exigences de garantie ne sont plus valables. Nous n'assumons pas la responsabilité pour des dommages consécutifs ! Lire attentivement le manuel d'opérations avant la mise en marche.

Manuel d'opérations

SUPERSTAR E-6000 / F2

pour 1 1/2", 2" et 3" 230 VAC



I. Prescriptions de sécurité:

- Cet appareil a été construit et contrôlé selon les mesures de protection pour les appareils électroniques. Il a quitté l'usine dans un état impeccable du point de vue de la technique de sécurité.
- Pour préserver cet état et pour assurer un fonctionnement sans aucun danger, l'utilisateur doit respecter les prescriptions de sécurité contenues dans ce manuel d'opérations.
- Les travaux d'installation ne peuvent être effectués que par un installateur ou par une entreprise d'électricité autorisée et titulaire d'une concession.
- Les installations électriques doivent être effectuées selon les prescriptions courantes locales et régionales (p.ex. ÖVE, VDE, ...) ainsi que selon d'éventuelles prescriptions approuvées par les autorités.
- En cas de raccordement électrique, il faut monter un dispositif de séparation dans l'installation électrique solidement fixée qui permet de séparer du réseau le raccordement électrique à tous les pôles au moyen d'un intervalle de coupure d'au moins 3 mm.
- Prenez garde à ce que la tension d'alimentation soit correctement assurée et à ce qu'un interrupteur de protection contre les courants de court-circuits de ≤ 30 mA soit installé.
- N'utiliser l'appareil que dans des espaces secs, où il n'y a pas de gaz ni de vapeurs inflammables.
- Ne mettez pas l'appareil immédiatement en service s'il a été apporté d'un espace froid dans un espace chaud. L'eau de condensation qui se produit dans de telles circonstances peut éventuellement endommager votre appareil.
- Si l'appareil présente des détériorations apparentes, ne fonctionne plus ou s'il a été stocké pour une longue durée dans des conditions défavorables, il doit être admis qu'un fonctionnement sûr n'est plus garanti. Dans ce cas, il faut assurer l'appareil contre des mises en marche involontaires et si nécessaire, il faut le mettre hors service.
- En cas d'ouverture de couverture ou en cas de démontage des parties, il peut en résulter que des composants sous tension peuvent être dégagés. Avant de commencer un réglage, un entretien, une remise en état ou un remplacement des composants ou d'ensembles de pièces détachées, il faut séparer l'appareil de toutes sources de tension, s'il est indispensable d'ouvrir l'appareil. Si un réglage, un entretien ou une réparation sur l'appareil ouvert sous tension est indispensable, ces travaux ne doivent être effectués que par un expert autorisé qui connaît bien les dangers pouvant se produire ainsi que les précautions correspondantes.
- Des condensateurs installés dans l'appareil peuvent être encore chargés bien que l'appareil soit séparé de toutes sources de tension.
- N'effectuer un montage ou démontage de l'armature qu'en état exempt de pression (c'est-à-dire vider d'abord la conduite rigide).
- Pour l'armature, il faut prendre en considération le sens de circulation ou d'écoulement !

Manuel d'opérations

SUPERSTAR E-6000 / F2

pour 1 1/2", 2" et 3" 230 VAC



2. En général :

Les unités de commande Superstar de PRAHER sont des produits techniques de qualité supérieure fabriqués avec une grande précision et selon des méthodes de fabrication avancées. Néanmoins, en cas de réclamations justifiées, celles-ci seront naturellement intégrées le plus vite possible.

Garantie: Selon le droit dans l'union européen. Le début de la garantie du constructeur correspond au jour de livraison. La date fait partie du numéro de série indiqué sur la plaque signalétique.

3. Utilisation selon les prescriptions :

Il s'agit d'une unité de commande pour une vanne à 6 voies permettant une recirculation complètement automatique d'un filtre par l'intermédiaire d'un enclenchement de temps. Un raccordement pour la pompe de filtration est disponible. Celui-ci peut être programmé par l'intermédiaire d'une horloge hebdomadaire. Quand la position correspondante de la vanne est atteinte La protection contre la marche à sec garantit un fonctionnement sûr de l'installation.

Des possibilités de raccordement électrique supplémentaires sont disponibles :

La position de recirculation, la position recirculation et rinçage, pour connexion en série de plusieurs vannes, pour interruption d'un chauffage ou d'un échangeur de chaleur avant le lancement du cycle, pour vanne à boule pendant le cycle.

4. Montage :

Installation d'appareil - Installation de la vanne

Intégrer la vanne dans la conduite rigide selon le marquage et l'esquisse suivants. Utiliser des raccords. N'étanchéifier les raccordements filetés qu'avec du ruban en téflon. Bien que l'appareil soit capable de s'adapter à chaque situation, il est recommandé d'éviter un montage avec le vérin orienté vers le bas.

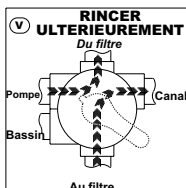
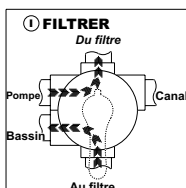

PUMP de la pompe
TOP au filtre
BOTTOM du filtre
Return au bassin
Waste au canal

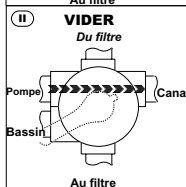
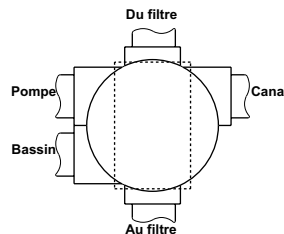

- I : Filtrage du liquide (p.ex. de l'eau)**
Bassin - pompe - vanne (au filtre) - Filtre- vanne (du filtre) - bassin
- II : Vidage du bassin à l'aide de la pompe**
Bassin - pompe - vanne - canal
- III : Nettoyer le milieu du filtre (p.ex. du sable) par courant opposé (inverse Sens d'écoulement dans le filtre)**
Bassin - pompe - vanne (du filtre) - Filtre - vanne (au filtre) - canal
- V : Rinçage Nettoyage du milieu du filtre (p.ex. du sable) après la recirculation**
Bassin - pompe - vanne (au filtre) - Filtre - vanne (du filtre) - canal

6 - Version de vanne à 6 voies : 1 1/2", 2", 3"

Raccordements : Collage au Taravdage (tous raccords ouverts)

Pression max. de service : ABS 1 1/2", 2": 3,5 bar ; GFK 1 1/2", 2": 6 bar; GFK 3": 5 bar

Manuel d'opérations

SUPERSTAR E-6000 / F2

pour 1 1/2", 2" et 3" 230 VAC



5. Déroulement du cycle : Position de départ " Filtrer " - appareil **ACTIVÉ** !

- Lancement du cycle de recirculation
- La lampe de contrôle " Touche de contrôle " pour signaler que le cycle de recirculation est en marche, s'allume.
- La sortie du chauffage COM-NO commute à COM-NC.
- Le temps réglé du potentiomètre ⑦ (Temps de retard) s'achève (temps du refroidissement pour l'échangeur de chaleur).
- La sortie de la pompe COM-NO se met hors circuit
- Sortie du couplage en série commute COM-NC à COM-NO
- Sortie de la vanne à boule commute de COM-NO à COM-NC
- La vanne se met en position de recirculation
- La sortie de la recirculation / rinçage commute de COM-NC à COM-NO
- Le temps de retard de la pompe d'environ 20 sec. s'achève.
- Sortie de pompe COM-NO se ferme
- Sortie de recirculation COM-NC commute à COM-NO
- Le temps réglé du potentiomètre ⑥ s'achève (temps de recirculation)
- La sortie de la pompe COM-NO se met hors circuit
- La sortie recirculation commute de COM-NO à COM-NC
- La sortie de la recirculation, du rinçage commute de COM-NO à COM-NC
- La vanne prend la position de rinçage
- La sortie de la recirculation, du rinçage commute de COM-NC à COM-NO
- Le temps de retard de la pompe d'environ 20 sec. s'achève.
- Sortie de pompe COM-NO se ferme
- Le temps réglé du potentiomètre ⑤ s'achève (temps de rinçage)
- La sortie de la pompe COM-NO se met hors circuit
- La sortie de recirculation, du rinçage commute de COM-NO à COM-NC
- La vanne prend la position de filtrage
- La sortie du couplage en série COM-NO commute à COM-NC
- La sortie de vanne à boule commute de COM-NC à COM-NO
- Le temps de retard de la pompe d'environ 20 sec. s'achève.
- Sortie de pompe COM-NO se ferme
- La sortie de chauffage commute de COM-NC à COM-NO

Temps de rinçage et de commutation

Temps de retard	25 sec. - 23 min.
COMMUTER Filtrage - Recirculation	environ. 45 sec.
Recirculation	25 sec. - 11 min.
COMMUTER Recirculation - Rinçage	environ. 35 sec.
Rinçage	20 sec. - 3 min..
COMMUTER Rinçage - Filtrage	environ. 25 sec.
Durée du cycle	environ. 3 - 40 min.

Manuel d'opérations SUPERSTAR E-6000 / F2 pour 1 1/2", 2" et 3" 230 VAC



7. Régler l'interrupteur à pression :

Plage de réglage : TYP MSPS - FF 15 SS 0,1 - 1 bar
TYP MSPS - FF 100 SS 0,69 - 6,9 bar

En tournant la molette de réglage dans le sens des aiguilles d'une montre, la pression d'enclenchement sera augmentée. En tournant la molette de réglage dans le sens inverse des aiguilles d'une montre, la pression d'enclenchement sera réduite.

Quand l'interrupteur à pression est actionné, la LED [8] vert positionnée sur platine s'allume. Après l'allumage de la LED, le cycle de la recirculation sera déclenché 40 - 50 sec. plus tard (pour compenser des pressions maximales)

Réguler la pression d'enclenchement :

Augmenter la pression du système de manière artificielle (fermer légèrement la vanne à boule) et régler la molette de réglage (voir LED) à la pression requise en lisant les valeurs indiquées sur le manomètre.



Régler l'interrupteur de pression !

7. 1 Réglage d'horloge numérique

- Connecter l'appareil à la tension de service
- presser la touche "Res." avec un objet aigü
- Maintenir la touche d'horloge appuyée et sélectionner avec la touche "Day" le **jour** requis
- Maintenir la touche d'horloge appuyée et sélectionner avec la touche "h+" l'**heure** requise
- Maintenir la touche d'horloge appuyée et sélectionner avec la touche "m+" la **minute** requise



7.1.1 Programmer le temps d'enclenchement de la recirculation:

- Presser pour un court instant la touche "CH 1" --> CH 1 ON apparaît sur l'affichage (Display) (programmer le temps d'enclenchement)
- Sélectionner avec la touche "Day" **le (s) jour (s)**
- Sélectionner avec la touche "h+" **l'heure**
- Sélectionner avec la touche "m+" **la minute**
- Presser la touche pour un court instant "CH 1" --> CH 1 OFF apparaît sur l'affichage (Display) (programmer le temps d'enclenchement)
- Sélectionner avec la touche "Day" **le (s) jour (s)**
- Sélectionner avec la touche "h+" **l'heure**
- Sélectionner avec la touche "m+" **la minute**
- Presser la touche d'horloge --> Programmation achevée

Si d'autres temps de non fonctionnement sont nécessaires, presser la touche d'horloge la touche "CH 1" et répéter les étapes indiquées ci-dessus.

Programmation max. possible 8 temps / semaine !

ATTENTION : Programmer le déclenchement de la recirculation. Programmation pour 1 min. (pertes d'eau) !

p.ex.: ON 8:00 Heure
OFF 8:01 Heure

Ce produit remplit les exigences des directives suivantes établies par la CE :

Compatibilité électromagnétique (CEM) 89/336/EWG
Directive "basse tension" 73/23/EWG

Manuel d'opérations

SUPERSTAR E-6000 / F2

pour 1 1/2", 2" et 3" 230 VAC



7.1.2 Programmer le temps d'usinage de la pompe de filtration :

- Presser pour un court instant la touche "CH 1" --> CH 1 ON apparaît sur l'affichage (Display)
(programmer le temps d'enclenchement)

- Sélectionner avec la touche "Day" **le (s) jour (s)**
- Sélectionner avec la touche "h+" **l'heure**
- Sélectionner avec la touche "m+" **la minute**

- Presser la touche pour un court instant "CH 1" --> CH 1 OFF apparaît sur l'affichage (Display)
(programmer le temps d'enclenchement)

- Sélectionner avec la touche "Day" **le (s) jour (s)**
- Sélectionner avec la touche "h+" **l'heure**
- Sélectionner avec la touche "m+" **la minute**

- Presser la touche d'horloge --> Programmation achevée

Si d'autres temps d'usinage sont nécessaires, presser au lieu de la touche d'horloge la touche "CH 2" et répéter les étapes mentionnées ci-dessus.

Programmation max. possible 8 temps / semaine !

ATTENTION: Veillez à ce que le temps d'enclenchement de la recirculation soit identique au temps d'usinage de la pompe de filtration, sinon le cycle de recirculation sans pompe serait achevé !

8. Fonction :

- 1 HORS CIRCUIT**
En actionnant cette touche l'appareil sera mis hors circuit quoi que soit la position de la vanne.
- 2 MISE EN MARCHÉ**
En actionnant cette touche l'appareil sera mis en marche. La vanne se met en position initiale - Position "Filtrer" est activée (la lampe de contrôle jaune s'allume)
- 3 TOUCHE DE CONTRÔLE**
En actionnant cette touche, le cycle de recirculation est lancé pour la durée d'une recirculation (la lampe de contrôle vert s'allume)
- 4 VIDER**
En actionnant cette touche, la vanne se met en position "Vider" (la lampe de contrôle rouge s'allume)
Le milieu (de l'eau) est évacué par pompe dans le canal.
- 5 MANUEL**
La pompe de circulation est mise en marche quand on atteint la position FILTRER, RECIRCULER, RINGER ou VIDER (indépendant du programme d'horloge)
- 6 AUTOMATIQUE**
La pompe de circulation est mise en marche quand on atteint la position filtrer, recirculer, rincer ou vider si le canal 2 (CH 2) d'horloge numérique est programmé.

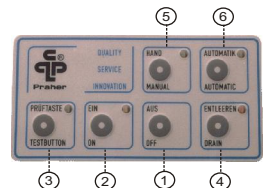

Manuel d'opérations SUPERSTAR E-6000 / F2 pour 1 1/2", 2" et 3" 230 VAC



9. Régler le temps de recirculation

Le temps de recirculation doit être réglé à l'aide du potentiomètre (bouton rotatif) ⑥

- tourner le potentiomètre
dans le sens des aiguilles d'une montre → temps plus long
dans le sens inverse des aiguilles d'une montre → temps plus court

- déclencher une recirculation
à l'aide de la touche de contrôle
- vérifier le temps de la recirculation

- répéter le procédé jusqu'à ce que
le temps requis soit réglé.

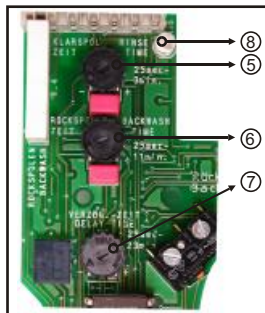

9.1 Régler la durée de rinçage

Le temps de rinçage doit être réglé par le potentiomètre (bouton rotatif) ⑤ :

- tourner le potentiomètre
dans le sens des aiguilles d'une montre → temps plus long
dans le sens inverse des aiguilles d'une montre → temps plus court

- déclencher une recirculation par la touche de contrôle
- vérifier le temps de rinçage

- répéter le procédé jusqu'à ce que le temps requis soit réglé.

9.2 Régler le temps de retard

Le temps de retard doit être réglé par le potentiomètre (bouton rotatif) ⑦ .

- tourner le potentiomètre
dans le sens des aiguilles d'une montre → temps plus long
dans le sens inverse des aiguilles d'une montre → temps plus court

- déclencher une recirculation par la touche de contrôle
- vérifier le temps de retard
- répéter le procédé jusqu'à ce que le temps requis soit réglé.

Manuel d'opérations

SUPERSTAR E-6000 / F2

pour 1 1/2", 2" et 3" 230 VAC



10. Raccordement électrique

a) Raccordement de la tension d'alimentation :

	L1	N
--	----	---

 230 VAC, 50/60 Hz.

b) Raccordement pour la protection contre la marche à sec (commutateur de niveau) :

9	10
---	----

 Les bornes [9] et [10] sont connectées. Quand cette connexion est interrompue, la pompe sera mise hors circuit.

c) Raccordement pour la pompe :

13	14
NO	COM

 sans potentiel : I max. 8 A
Commutation retardée d'environ 20 sec. Pour les positions filtrage, recirculation, rinçage et vidage.

d) Raccordement pour la vanne à boule :

6	G	2
NO	COM	NC

 sans potentiel : I max. 8 A
En position filtrage G --> 6, une interconnexion est effectuée
G --> 2 interconnexions pendant toute la durée
du cycle de recirculation et lancement de la position vidage.

e) Raccordement pour la 2ème pompe de recirculation :

27	28	29
NO	COM	NC

 sans potentiel : I max 4 A
En position de recirculation, 28 --> 27 est interconnecté.
Ne se met en circuit qu'en cas de la mise en circuit de la pompe
[13, 14].

f) Raccordement pour signal mis en position de recirculation et rinçage :

24	25	26
NO	COM	NC

 sans potentiel : I max 4 A
En position de recirculation et rinçage 25 --> 24 sera
interconnecté.
Mise en circuit de la position de recirculation
et rinçage indépendamment de la pompe.

Manuel d'opérations

SUPERSTAR E-6000 / F2

pour 1 1/2", 2" de 3" 230 VAC



g) Raccordement du signal de chauffage / d'échangeur de chaleur:

21	22	23
NO	COM	NC

sans potentiel : I max. 4 A

Après avoir déclenché le cycle de recirculation, 22 --> 23 sera interconnecté.

La pompe de filtration reste en circuit pendant la durée du temps de retard réglé (bouton rotatif (7)). L'échangeur de chaleur se refroidit. Ensuite, la pompe est mise hors circuit.

h) Raccordement pour le signal du couplage en série :

18	19	20
NO	COM	NC

sans potentiel : I max. 4 A.

Pendant tout le cycle 19 --> 18 est interconnecté.

Interconnexion de plusieurs vannes :

i) Déclenchement du cycle extérieur :

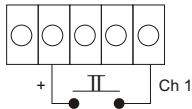

sans potentiel : Attention, n'amorcer qu'une impulsion de courte durée. (SPS, ...)

j) Raccordement pour mise en circuit obligatoire (pontage d'horloge du filtre) :

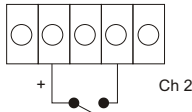

Si les bornes + et CH 2 sont connectées,

la pompe se met en marche (p.ex. : de l'eau est évacuée du réservoir de compensation).

Ce raccordement ne fonctionne qu'en service automatique.

Connexion en série pour plusieurs vannes

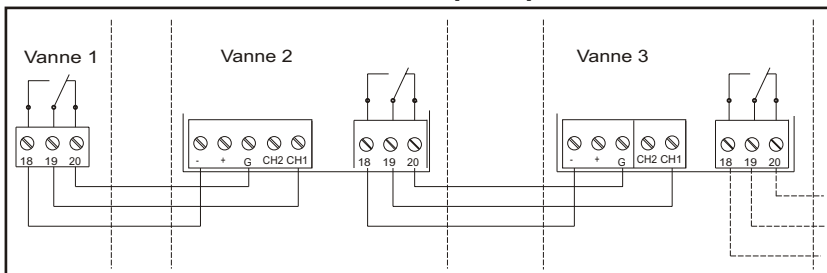

Données techniques

Tension: 230 VAC

Type de protection: IP 54

Fréquence: 50/60 Hz

Consommation propre max. : ca. 4 Watt / 12 Watt 1 1/2", 2" - environ 4 Watt / 20 Watt 3"

Manuel d'opérations

SUPERSTAR E-6000 / F2

pour 1 1/2", 2" et 3" 230 VAC



1 1/2", 2"

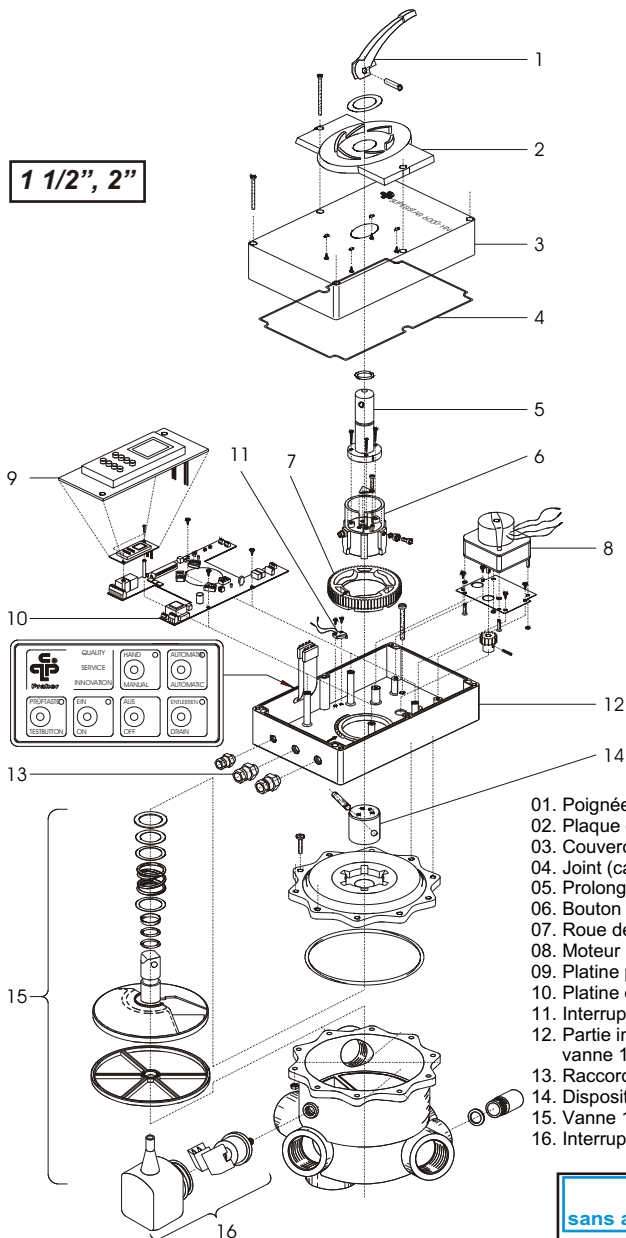

01. Poignée pour arrêt d'urgence manuel !
02. Plaque d'encliquetage pour vanne 1 1/2" et 2"
03. Couvercle
04. Joint (caoutchouc mousse)
05. Prolongement axial
06. Bouton de commande pour vanne de 1 1/2" et 2"
07. Roue dentée en courbe
08. Moteur
09. Platine pour horloge numérique
10. Platine de commande
11. Interrupteur final de pompe
12. Partie inférieure de l'automatique 1 vanne 1/2" et 2"
13. Raccord à vis des outils
14. Dispositif d'accouplement 1 1/2" et 2"
15. Vanne 1 1/2" et 2"
16. Interrupteur à pression avec chape

3"
sans arrêt d'urgence manuel !

Manuel d'opération
SUPERSTAR E-6000 / F2
pour 1 1/2", 2" et 3" 230 VAC



MANUEL D'OPERATIONS POUR ARRÊT D'URGENCE MANUEL

Utilisation lors de coupure de courants ou lors des problèmes de commande

1. Avant d'actionner l'arrêt d'urgence manuel, séparer la vanne du circuit
- Déconnecter le câble de commande et la vanne -
2. Baisser la pression de la vanne (déconnecter la pompe et veillez à ce qu'il n'y ait pas de colonnes d'eau et fermer les vannes à boule)
3. Actionnement de l'arrêt d'urgence manuel :
Descender la poignée de l'arrêt d'urgence manuel complètement vers le bas lors d'une rotation et tourner la dans le sens des aiguilles d'une montre jusqu'à la position requise. Quand la position est atteinte, lâcher la poignée.
A cause d'un grand couple de relâchement, une dépense d'énergie plus élevée.

ATTENTION :

Avant chaque arrêt d'urgence il faut faire baisser la pression de la vanne.

L'arrêt d'urgence manuel ne remplace pas l'actionnement électrique. Afin d'assurer la longévité la fonction de l'arrêt d'urgence manuel, celui-ci ne devrait pas être utilisé en continu.

POUR LE DEMONTAGE A RESPECTER ABSOLUMENT :

METTRE LA VANNE EN POSITION FILTRER

- avant le démontage du couvercle, dévisser le boulon et la poignée et ensuite dévisser les 4 vis M4 x 50 et les 2 vis M4 x 70.

Le montage s'effectue de manière inverse.

PRAHER VALVES

Tel.: ++43 / (0) 72 62 / 61 178 -0*

Fax: ++43 / (0) 72 62 / 61 203

austria@praher.com ; www.praher.com

